

РОБОТ-ПЫЛЕСОС SPECTRE-99

РУКОВОДСТВО ПО ЭКСПЛУАТАЦИИ

В целях Вашей собственной безопасности, перед использованием изделия внимательно прочитайте настоящее руководство, сохраняйте для обращения к нему впредь.

ПРОИЗВОДИТЕЛЬ ИМЕЕТ ПРАВО НА ВНЕСЕНИЕ ИЗМЕНЕНИЙ В ДИЗАЙН, КОМПЛЕКТАЦИЮ, А ТАКЖЕ В ТЕХНИЧЕСКИЕ ХАРАКТЕРИСТИКИ ИЗДЕЛИЯ В ХОДЕ ПОСТОЯННОГО СОВЕРШЕНСТВОВАНИЯ СВОЕЙ ПРОДУКЦИИ БЕЗ ДОПОЛНИТЕЛЬНОГО УВЕДОМЛЕНИЯ ОБ ЭТИХ ИЗМЕНЕНИЯХ.



УВАЖАЕМЫЙ ПОКУПАТЕЛЬ!

Благодарим Вас за то, что Вы отдали предпочтение бытовой технике ENDEVER.

ENDEVER – это качество, надёжность и внимательное отношение к нашим покупателям. Мы надеемся, что и в будущем Вы будете выбирать изделия нашей Компании.

Вы можете быть уверены, что робот-пылесос Spectre-99 – это высококачественный прибор, в котором применены новейшие технологии в области использования безопасных для здоровья материалов и компонентов.

Секрет успеха нашей продукции кроется в высоком качестве, соответствующем международным и российским стандартам, а также в доступной цене, ориентированной на самого широкого потребителя.

ENDEVER – это популярная торговая марка современной бытовой техники. Продукция приобрела широкую известность на российском рынке.

Непревзойдённая функциональность, стильный оригинальный дизайн и широкий ассортимент – отличительные черты бытовой техники ENDEVER.

СОДЕРЖАНИЕ

ОПИСАНИЕ ИЗДЕЛИЯ	3
МЕРЫ ПРЕДОСТОРОЖНОСТИ	4
ЭКСПЛУАТАЦИЯ	5
ОЧИСТКА	8
ПОДКЛЮЧЕНИЕ С ПОМОЩЬЮ ПРИЛОЖЕНИЯ	9
ТЕХНИЧЕСКИЕ ХАРАКТЕРИСТИКИ	10
ХРАНЕНИЕ	10
УТИЛИЗАЦИЯ	10
ГАРАНТИЙНЫЕ ОБЯЗАТЕЛЬСТВА	12

ОПИСАНИЕ ИЗДЕЛИЯ

1. Датчик защиты от падения 1
2. Правая щётка
3. Универсальное колесо
4. Датчик защиты от падения 2
5. Правое колесо
6. Отверстия для крепления накладки из микрофибры
7. Батарейный отсек
8. Вентиляция
9. Порт зарядки Micro USB
10. Левое колесо
11. Датчик защиты от падения 3
12. Отверстие для всасывания пыли
13. Левая щётка
14. Контакты для зарядки на док-станции
15. Датчик предотвращения столкновений
16. Бампер
17. Адаптер питания
18. Индикатор зарядки
19. / 20. Порт зарядки
21. Фильтр

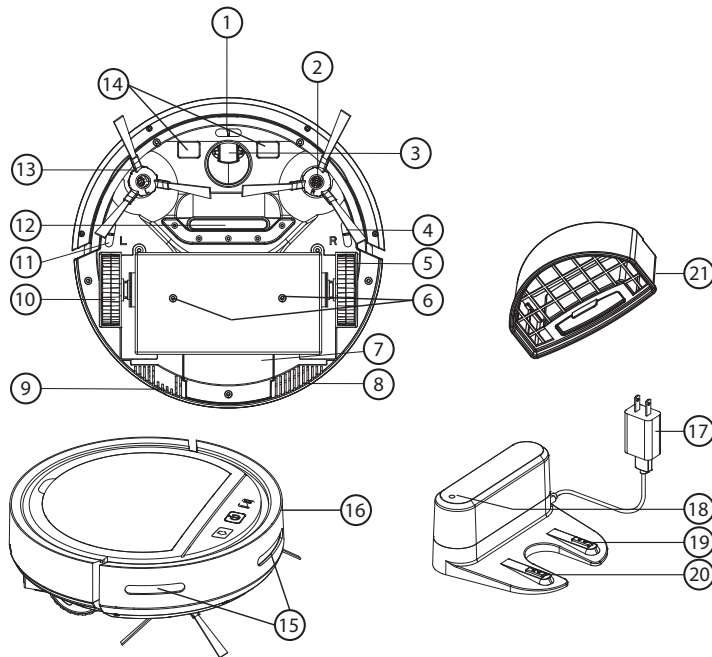

МЕРЫ ПРЕДОСТОРОЖНОСТИ

Внимательно прочитайте данное руководство перед эксплуатацией прибора во избежание поломок при использовании и сохраняйте его для последующего обращения.

Неправильное обращение может привести к поломке изделия, нанести материальный ущерб или причинить вред здоровью пользователя. При эксплуатации прибора соблюдайте следующие меры предосторожности.

Перед первоначальным включением проверьте, соответствуют ли технические характеристики, указанные на изделии, параметрам электросети. Используйте только в бытовых целях. Прибор не предназначен для промышленного применения. Не используйте прибор вне помещений.

Во избежание поражения электрическим током и возгорания, не погружайте прибор и кабель зарядки в воду или другие жидкости. Если это произошло, не трогайте изделие, немедленно отключите его от электросети и обратитесь в Сервисный центр для проверки. Включайте прибор в электросеть только сухими руками. Не используйте пылесос во влажных комнатах таких, как ванна. Пылесосом нельзя собирать с пола жидкость. В случае попадания влаги в пылесборник, прибор может выйти из строя.

Всегда отключайте прибор от электросети перед очисткой, а также, если он не используется.

Следите за тем, чтобы кабель зарядки не касался острых кромок и горячих поверхностей. Не располагайте прибор вблизи источников тепла (радиаторов, обогревателей и др.) и не подвергайте его воздействию прямых солнечных лучей, так как это может вызвать деформацию пластмассовых деталей.

Прибор не предназначен для использования лицами (включая детей) с пониженными физическими, чувственными или умственными способностями или при отсутствии у них опыта или знаний, если они не находятся под контролем или не проинструктированы об использовании прибора лицом, ответственным за их безопасность. Дети должны находиться под контролем для недопущения игры с прибором.

Следите за тем, чтобы воздухопроводные отверстия не были заблокированы. Не допускайте попадания в них посторонних предметов.

Категорически запрещается стоять или сидеть на пылесосе. Пожалуйста, обратите внимание на детей и домашних животных, чтобы избежать любой потенциальной опасности.

Перед началом работы уберите с пола все острые предметы, которые могут повредить пылесборник и помешать работе, передвижению пылесоса.

Никогда не работайте пылесосом без установленного или с повреждённым пылесборником.

Запрещается использовать и самостоятельно ремонтировать поврежденное изделие. Обратитесь в Сервисный центр. Не пытайтесь самостоятельно ремонтировать прибор или заменять какие-либо детали.

При обнаружении неполадок обращайтесь в ближайший Сервисный центр.

Если изделие некоторое время находилось при температуре ниже 0 °C, перед включением его следует выдержать в комнатных условиях не менее 2 часов.

ЭКСПЛУАТАЦИЯ

ВКЛЮЧЕНИЕ И ВЫКЛЮЧЕНИЕ ПИТАНИЯ

Нажмите кнопку , пылесос перейдет в режим ожидания.

Для перехода в режимы уборки, коротко нажмите кнопку , и пылесос перейдет в режим «Змейка». Длительное нажатие в течение 3 секунд переключит на режим точечной очистки. Режим уборки «вдоль стен» можно включить только через приложение Smart life.

Коротко нажмите кнопку , пылесос перейдет в режим автоматической зарядки. Длительное нажатие в течение 3 секунд переведет его в режим WIFI.

ИНДИКАТОРЫ

Включение	Красный и зеленый свет мигают 3 раза
Автоочистка	Зеленый свет мигает, красный свет не горит
Точечная очистка	Попеременно мигают красный и зеленый индикаторы
Зарядка	При зарядке: мигает красная лампочка, зеленый свет выключен
	Полностью заряжен: красный свет выключен, зеленый свет горит
Режим ожидания	Красная и зеленая лампочки горят

УСТАНОВКА АККУМУЛЯТОРА

1. Перед установкой/демонтажем аккумулятора убедитесь, что пылесос выключен.
2. Открутите винт фиксации аккумуляторного отсека и откройте крышку.
3. Поместите батарею внутрь (или достаньте) батарейного отсека. Установите крышку батарейного отсека на место и затяните ее.

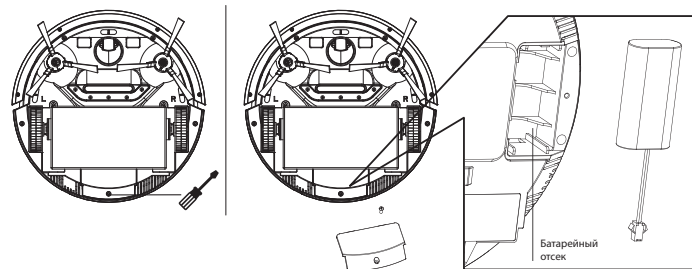

ЗАРЯДКА

1. Чтобы обеспечить максимальный срок службы и эффективность батареи, рекомендуемая зарядка должна длиться 5-7 часов.
2. Пожалуйста, убедитесь, что питание выключено и батарея установлена.
3. Пожалуйста, обратите внимание, что сначала нужно подключить зарядный кабель через порт Micro USB, а затем вставьте адаптер питания в розетку. Будет мигать красный свет, а зеленый свет погаснет.
4. При полной зарядке красный индикатор погаснет, а зеленый загорится.

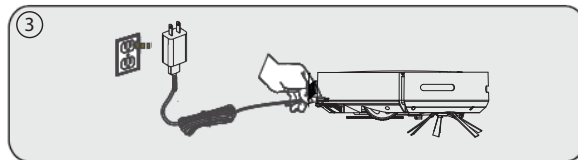
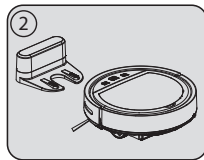
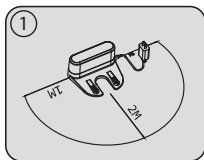

УСТАНОВКА ЗАРЯДНОЙ БАЗЫ

1. Пожалуйста, убедитесь, что зарядная база устойчиво установлена напротив стены. Убедитесь, что в радиусе 2 метров нет препятствующих приближению пылесоса.
2. Автозарядка
Нажмите кнопку  на пылесосе. Сигнал поступит на устройство и начнет искать базу для автоматической зарядки.
3. Ручная зарядка

Для ручной зарядки используйте адаптер питания. Первая зарядка должна быть не менее 8 часов. При ежедневном использовании, оставляйте пылесос на включенной базе.

Если вам в течение длительного времени не нужно использовать пылесос, полностью зарядите его и выключите. Храните в сухом месте.

РАБОЧИЙ ПРОЦЕСС

Пожалуйста, не используйте на ковре с пушистым или длинным ворсом.

1. Правильно установите пылесборник перед использованием.
2. Поместите пылесос на открытое пространство комнаты и включите его. Задайте нужный режим уборки.
3. Пылесос автоматически остановится, когда батарея разрядится.

УСТАНОВКА ЩЕТОК

Щетки можно устанавливать и демонтировать без использования инструментов.

При установке: прижмите щетку непосредственно к оси.

При разборе: вытяните щетку из оси.

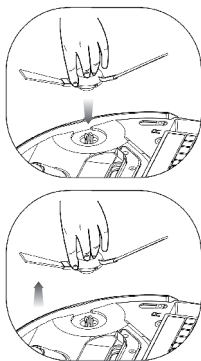

УСТАНОВКА НАСАДКИ ИЗ МИКРОФИБРЫ

1. Найдите отверстия для насадки на устройстве.
2. Смочите насадку из микрофибры в воде и отожмите.
3. Поместите насадку в соответствующее положение, как показано на рисунке.
4. Снимите насадку и промойте в воде для повторного чистого использования.

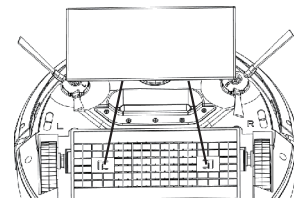
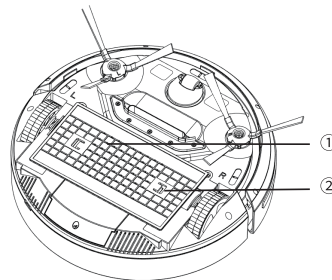

ОЧИСТКА

1. Откройте верхнюю крышку, как показано на рисунке.
2. Поместите руку в канавку пылесборника и выньте его.

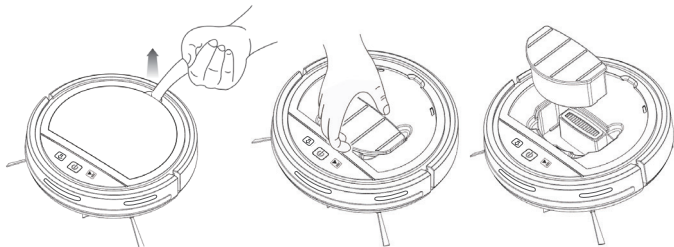

ОЧИСТКА ПЫЛЕСБОРНИКА

1. Откройте крышку пылесборника и выньте внутренний фильтр.
2. Очистите пылесборник от мусора.
3. Промойте пылесборник под краном. Не кладите его в стиральную или посудомоечную машину.
4. Аккуратно очистите поверхность фильтра тряпочкой.

5. Пылесборник и фильтр необходимо высушить после очистки.
6. После высыхания обязательно последовательно поместите фильтр, пылесборник и крышку обратно в пылесос.

Примечание! Перед запуском пылесоса убедитесь, что фильтр установлен правильно.

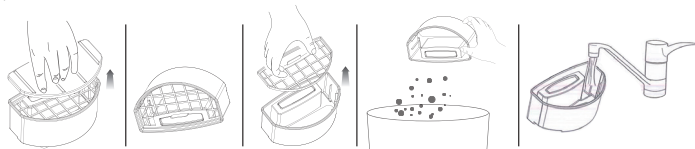

ОЧИСТКА ОТВЕРСТИЯ ДЛЯ ВСАСЫВАНИЯ ПЫЛИ

После использования пыль и грязь скапливаются в отверстии для всасывания пыли. Необходимо регулярно чистить отверстие, чтобы сделать поток воздуха плавным и избежать эффекта вакуумирования.

1. Отключите питание машины.
2. Очистите, скопившуюся во всасывающем отверстии пылесборника, грязь.

ОЧИСТКА ЩЕТКИ

1. Выключите пылесос, переверните пылесос и положите его на ровный пол или столешницу. Потяните щетку вверх, чтобы снять щетку.
2. После завершения процесса очистки, верните щетку обратно на место.
3. В случае неисправности щетки, замените её на новую, чтобы добиться максимального результата очистки.

ПОДКЛЮЧЕНИЕ С ПОМОЩЬЮ ПРИЛОЖЕНИЯ

1. Загрузите приложение Smart Life.
2. Включите пылесос, удерживайте кнопку  около 3 секунд, пока зеленый индикатор не начнет быстро мигать.
3. Откройте приложение и нажмите «Добавить устройство».
4. Выберите «Мелкая бытовая техника» ➡ «робот-пылесос (Wi-Fi)».
5. Несколько секунд спустя приложение найдет пылесос и будет готово к использованию.

ОСНОВНЫЕ ТЕХНИЧЕСКИЕ ХАРАКТЕРИСТИКИ

Модель/характеристики	Spectre-99
Напряжение	220 В
Частота тока	50-60 Гц
Емкость аккумулятора	литий-ионный 2500 мАч, 7.4 В
Объем резервуара	350 мл
Цвет	чёрный
Вес:	2.2 кг
Габаритные размеры:	28*28*7.3 см
Мощность всасывания	2500 Па

ХРАНЕНИЕ

Выполните требования раздела ОБСЛУЖИВАНИЕ. Храните прибор в сухом, недоступном для детей прохладном месте.

УТИЛИЗАЦИЯ

Упаковочные материалы являются экологически чистыми и могут быть переработаны. Товары с указанным символом не должны утилизироваться вместе с обычными бытовыми отходами. Для дальнейшей переработки этих продуктов, необходимо сдать их на специализированный сборный пункт.



ВНИМАНИЕ

Установленный производителем срок службы прибора составляет 2 года со дня его приобретения, при условии, что эксплуатация изделия производится в соответствии с данным руководством и применимыми техническими стандартами.

Срок службы изделия и срок действия гарантийных обязательств на него исчисляются со дня продажи или с даты изготовления изделия (в случае, если дату продажи определить невозможно).

Дату изготовления прибора можно найти в серийном номере, расположенном на идентификационной наклейке на корпусе изделия. Серийный номер состоит из 9 знаков. 1-й и 2-й знаки обозначают месяц, 3-й и 4-й — год выпуска продукта.

Упаковку, руководство пользователя, а также сам прибор необходимо утилизировать в соответствии с местной программой по переработке отходов. Не выбрасывайте такие изделия вместе с обычным бытовым мусором.

С адресами и телефонами авторизованных сервисных центров и полным ассортиментом продукции вы можете ознакомиться на сайтах:

www.kromax.se, www.endever.su, www.kromax.ru.

 **8(800) 5555-88-3**



ИЗГОТОВИТЕЛЬ: Evolution Technology Co., Ltd. Эволюшен Технолоджи Ко Лтд, Китай, Шанхай, Мейшенг, 177, стр.3, 6 этаж, офис 631.

Импортер: ООО «ВЛКГрупп» 141009, Московская область, г. Мытищи, Олимпийский проспект, строение 10, помещение 9

ГАРАНТИЙНЫЕ ОБЯЗАТЕЛЬСТВА

На данное изделие предоставляется гарантия 24 месяца со дня продажи. Гарантия распространяется на дефекты материала и недостатки при изготовлении. В рамках настоящей гарантии изготовитель обязуется отремонтировать или заменить любую деталь, которая была признана неисправной, при условии отправки изделия в адрес продавца. Настоящая гарантия признается лишь в том случае, если изделие применялось в соответствии с данным руководством, в него не были внесены изменения, оно не ремонтировалось, не разбиралось неуполномоченными на то специалистами, и не было повреждено в результате неправильного обращения с ним. А также сохранена полная комплектность изделия.

Данная гарантия не распространяется на естественный износ изделия, а также на механические повреждения; воздействие внешней или агрессивной среды; повреждения, вызванные избыточным напряжением сети.

Гарантия вступает в силу только в том случае, если дата покупки подтверждена печатью и подписью продавца на гарантийном талоне. Гарантийный ремонт не влияет на продление гарантийного срока и не инициирует начало новой гарантии.

Согласно п. 2 ст. 5 Федерального закона РФ «О защите прав потребителей», производителем установлен минимальный срок службы для данного изделия, который составляет не менее 2 лет с момента производства при условии, что эксплуатация изделия производится в строгом соответствии с настоящей инструкцией и предъявляемыми техническими требованиями.